

ÚJ
RENAULT AUSTRAL
E-TECH FULL HYBRID
200 LÓERŐ



elérhető mild hybrid változatban is



a SUV új hibrid változata

A teljesen új Renault Austral E-Tech full hybrid megváltoztatja a játékszabályokat: a városban a vezetési idő akár 80%-ban elektromos üzemmódban közlekedhet⁽¹⁾, esprit Alpine verzió, 4Control advanced rendszer⁽²⁾ négykerék-kormányzással, 774 cm²-es openR műszerfal⁽²⁾, 210 cm²-es szélvédőre vetített head-up display⁽²⁾ és beépített Google-szolgáltatások⁽²⁾.



Innovatív és magával ragadó élmény várja Önt az új Renault Austral E-Tech full hybrid fedélzetén.

200 lóerős E-Tech full hybrid motor⁽²⁾

32 továbbfejlesztett vezetéstámogató rendszer⁽²⁾

984 cm²-es openR műszerfal és head-up display⁽²⁾

4Control advanced technológia⁽²⁾

575 dm³⁽²⁾⁽³⁾ térfogatú csomagtér

esprit Alpine verzió világpremiere

(1) az akkumulátor töltöttségi állapotától és a vezetési stílustól függően / Renault belső forrás / 2022.

(2) verziótól vagy motortól függően.

(3) VDA szabvány szerint.

interaktív menü

01. dizájn

02. a vezetés kényelme

03. vezetési élmény

04. multimédia

05. belső megjelenés

**06. továbbfejlesztett
vezetéstámogató rendszerek**

07. testreszabás

sportos dizájn

A fekete gyémánt tető*, a krómozott hűtőrács, a fényes fekete visszapillantó tükrök és keréktárcsák, valamint fényes fekete cápauszony antenna* mind-mind a francia eleganciát hivatottak képviselni.



A Renault és az Alpine tervezőcsapatainak történelmi együttműködése eredményeként született esprit Alpine verzió dinamikus karakterét a következők emelik ki: 20"-os Daytona könnyűfém keréktárcsák, exkluzív matt palaszürke szín, f1 sport első lökhárító betét matt palaszürke színben, fekete gyémánt tető, matt fekete tetőrudak, exkluzív Alpine emblémák.



20"-os Daytona könnyűfém keréktárcsák



esprit Alpine embléma a karosszéria két oldalán

Az utastérben is megjelenik az Alpine hatása:

a szövet és Alcantara® kárpitozású ülések kék varrásokkal díszítettek, az első fejtámlák egyedi Alpine hímzéssel vannak ellátva, az alumínium sport pedálok pedig feldobják a vezetést. A bőr és Alcantara® kárpitozású kormánykereket piros, fehér és kék öltések díszítik.

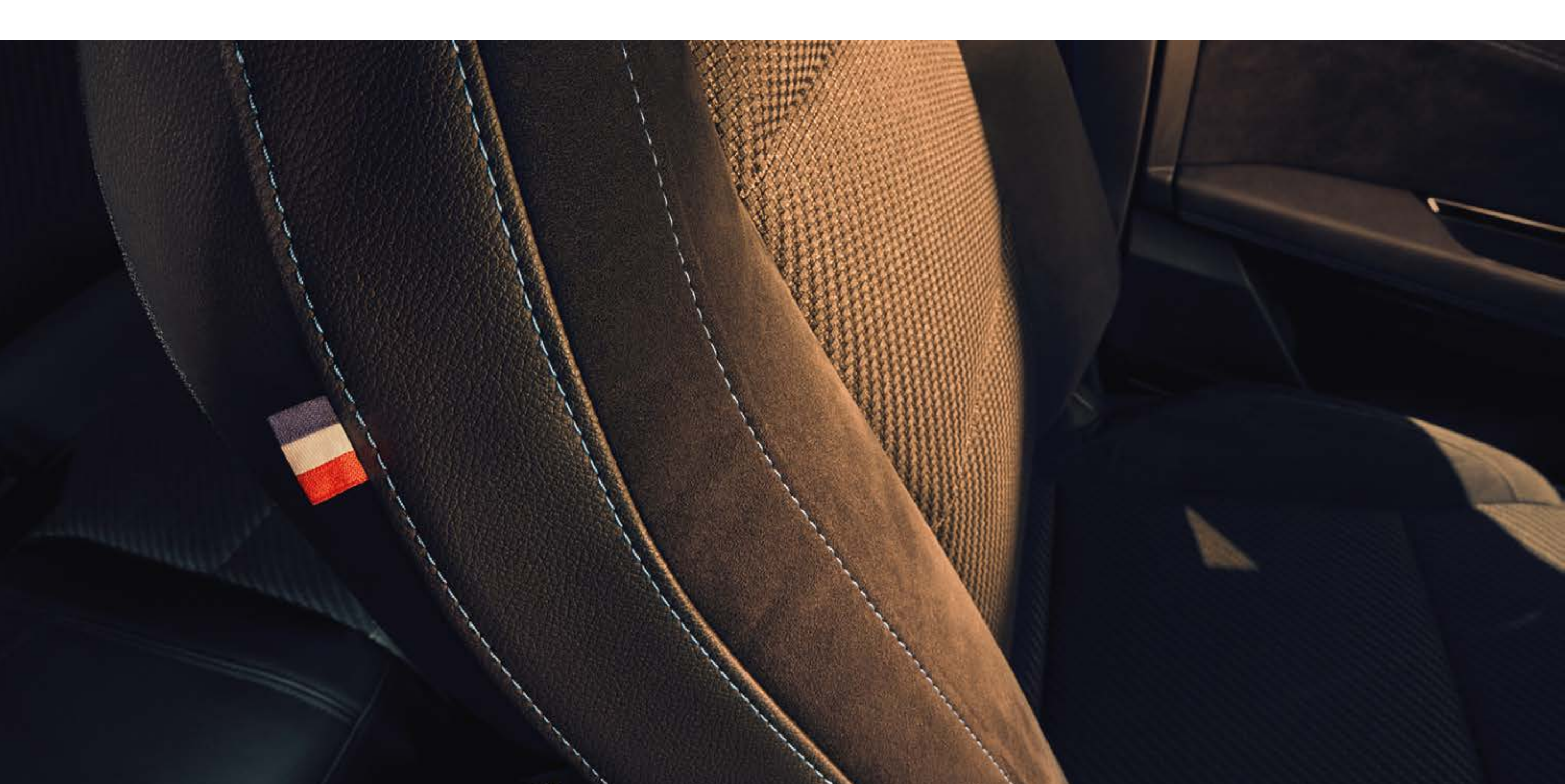

* verziótól függően.

konfiguráció és rendelés →

02. a vezetés kényelme

a hibrid technológia legjava

E-Tech
full hybrid

akár
80%-ban
elektromos üzemmód a városban történő vezetés ideje alatt⁽¹⁾

akár
130 km/h
elektromos üzemmódban⁽¹⁾

E-Tech
200 lóerő

4,6 l/100 km
üzemanyag-fogyasztás⁽²⁾

104 g/km
CO₂ kibocsátás⁽²⁾



Fedezze fel a 100% hibrid kínálatot, és a hozzá tartozó két motort: A kategóriájában az egyik leghatékonyabb motornak számító E-Tech full hybridet és a mild hybridet.

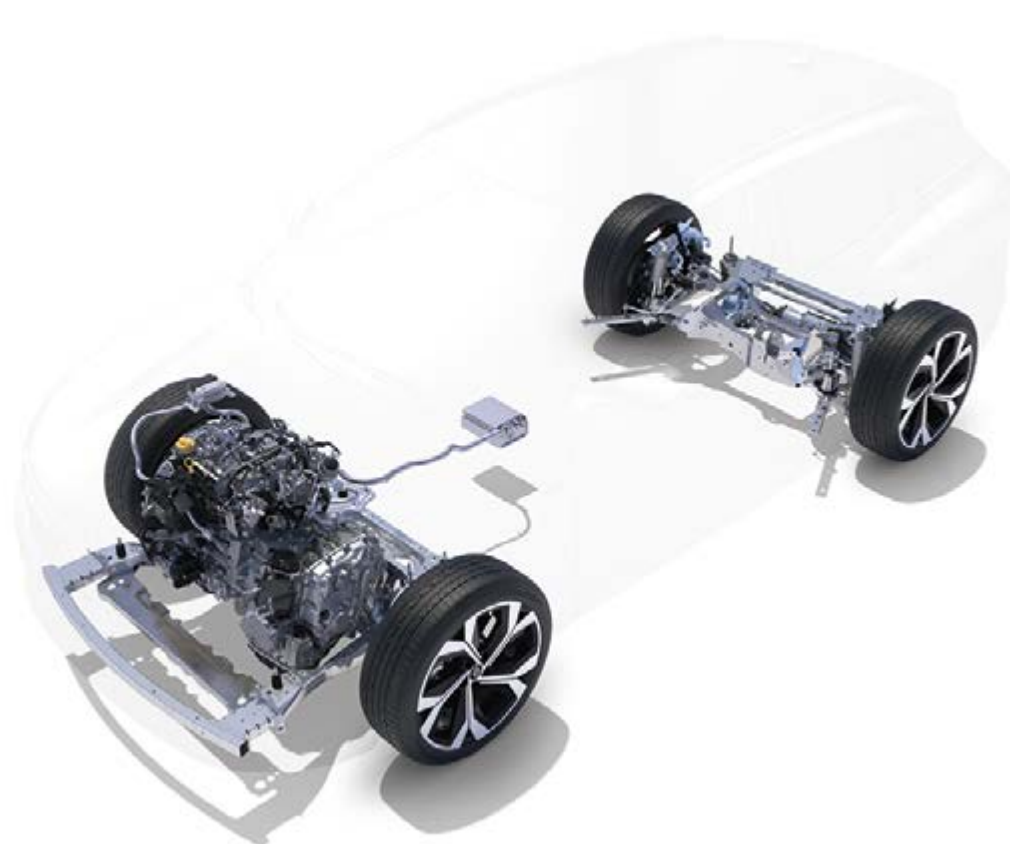
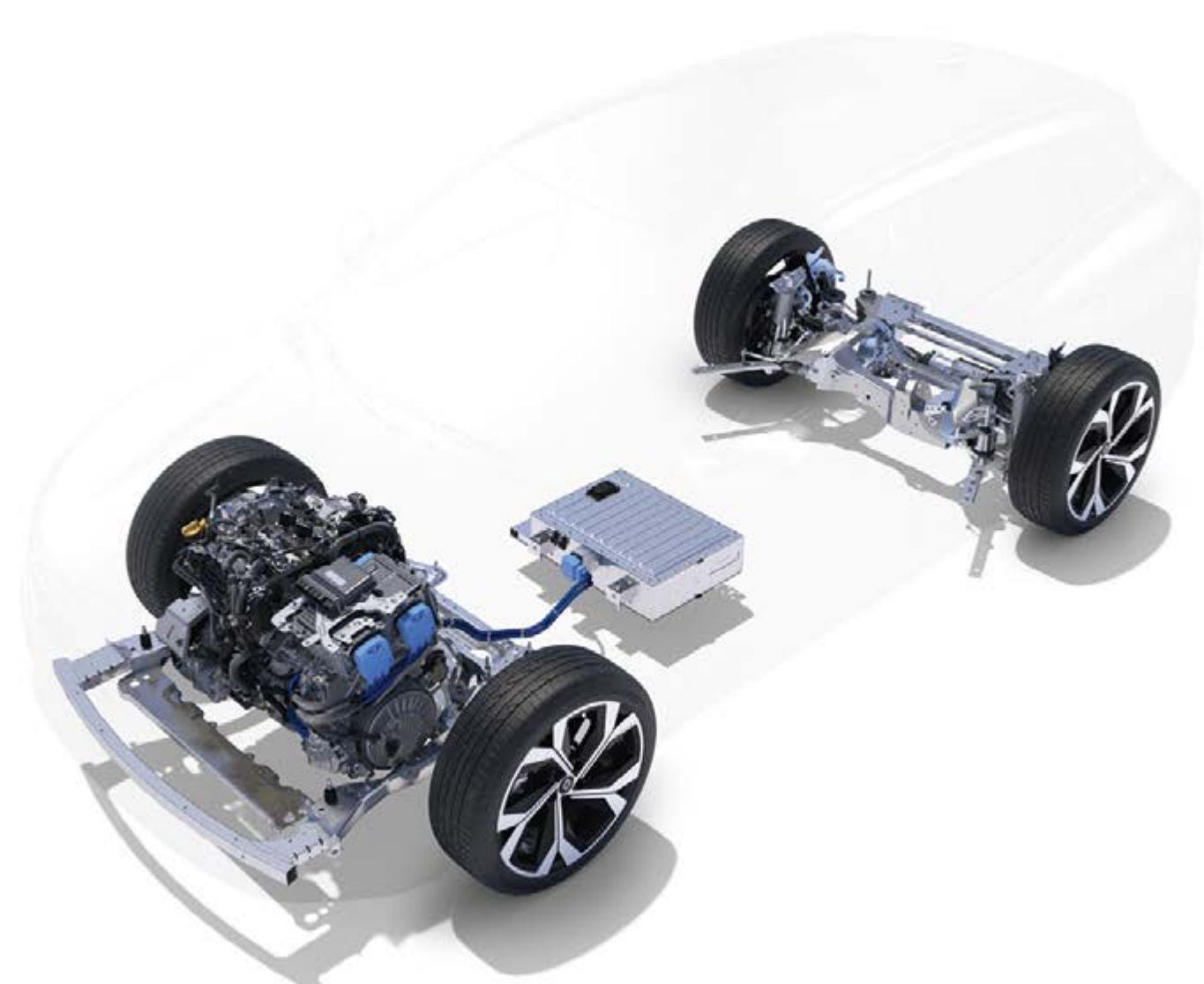

akár 40%-os üzemanyag-megtakarítás⁽³⁾ az E-Tech full hybrid motorral

Városban, a vezetési idő akár 80%-ában elektromos üzemmódban közlekedhet⁽¹⁾. Az akkumulátor lassítás és fékezés közben töltődik: nincs szükség arra, hogy az újratöltéshez áramforráshoz csatlakoztassa az autót.

mild hybrid

A mild hybrid a gyorsulások során követi a motort, ezzel fokozza az élményt és alacsonyabb fogyasztást tesz lehetővé.

	E-Tech full hybrid 200	mild hybrid 140 és 160 AUT
technológia	400 V-os akkumulátor + 2 elektromos motor + 1 belsőégésű motor	12 V-os akkumulátor + 1 belsőégésű motor
csökkentett üzemanyag-fogyasztás⁽²⁾⁽³⁾	akár 40%-kal	akár 8%-kal
üzemanyag-fogyasztás⁽³⁾	4,5 l/100 km-től	6,1 l/100 km-től
CO₂ kibocsátás⁽³⁾	102 g/km-től	138 g/km-től, 139 g/km-től (AUT)
energia-visszanyerés lassítás és fékezés során	igen	igen
a regeneratív fékezési szint kezelése	igen	nem
a belsőégésű motor elektromos támogatása	igen	igen
elektromos üzemmód a városban⁽³⁾	a városban a vezetési idő akár 80%-a elektromos üzemmódban történhet ⁽¹⁾	nem

(1) az akkumulátor töltöttségi állapotától és a vezetési stílustól függően/Renault belső forrás/2022.

(2) típusjóvá hagyott értékek a verziótól függően/a WLTP protokoll szerint/UTAC forrás/2022. július

(3) E-Tech full hybrid motor esetén mild hybrid (AUT) motorváltozathoz képest, a WLTP City protokoll szerint/UTAC és IDIADA forrás/2022. szeptember

konfiguráció és rendelés →

4Control advanced rendszer*

Az új 4Control advanced* rendszer négykerék-kormányzással pontosabb és biztonságosabb vezetést tesz lehetővé.



A 10,1 m-es fordulókör a városi kisautókéhoz hasonlítható.

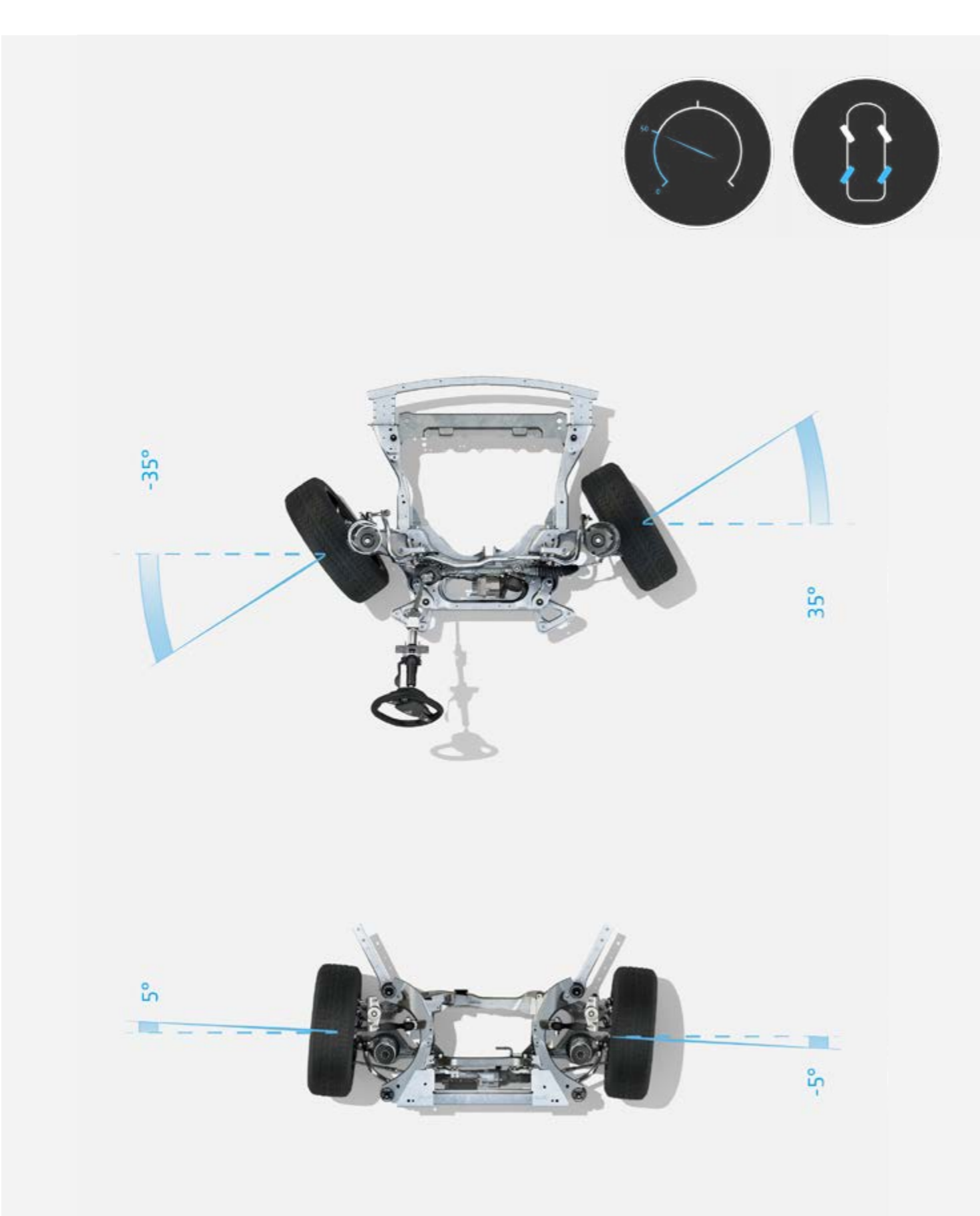

50 km/h sebességig a hátsó kerekek az első kerekkel ellentétes irányba fordulnak a fordulókör csökkentése érdekében.

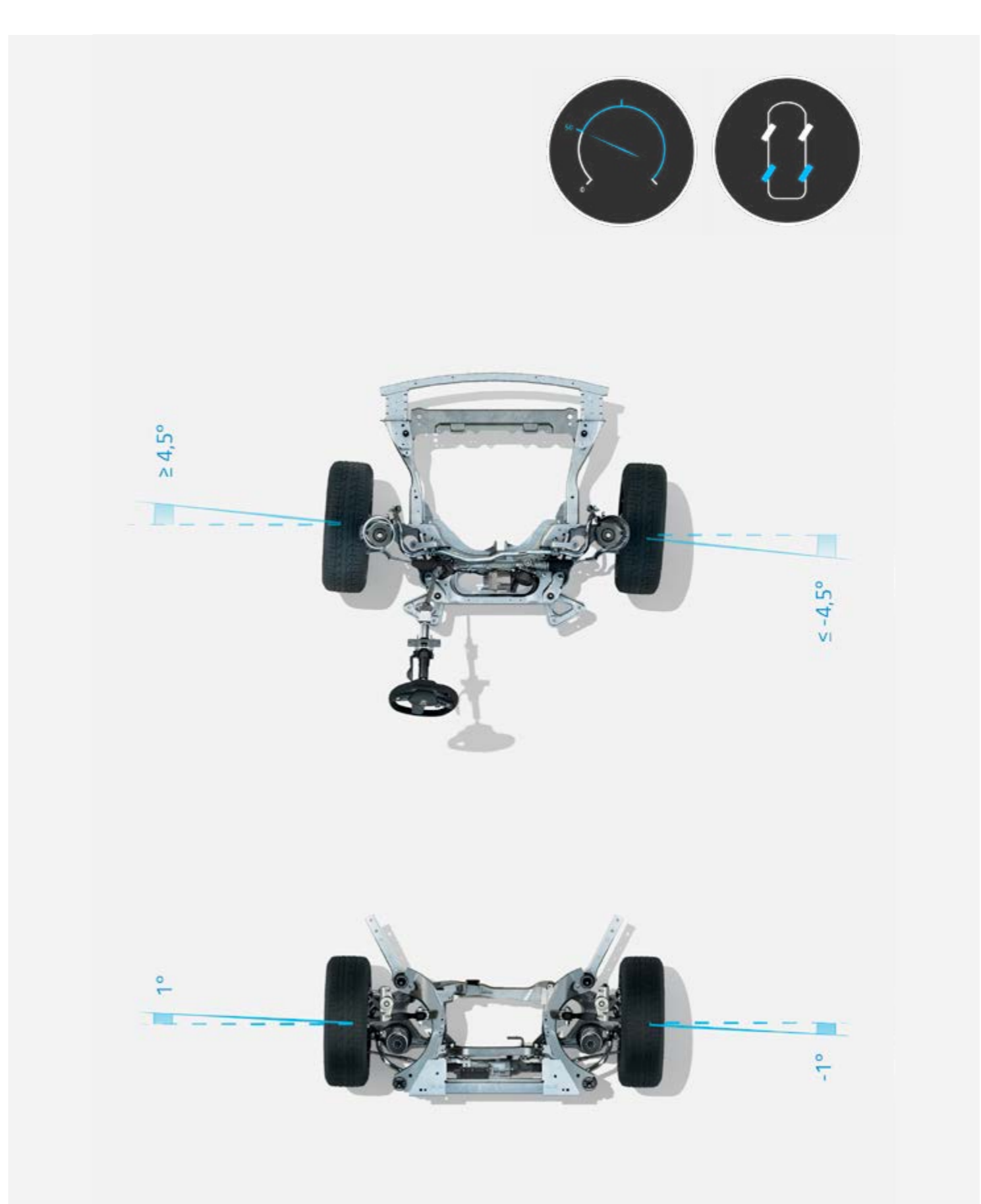

50 km/h sebesség felett a hátsó kerekek az első kerekkel azonos irányba fordulnak az úttartás és a biztonság javítása érdekében.

* verziótól függően.

[konfiguráció és rendelés](#) →

fedélzeti technológiák

A vezetési élmény fokozása érdekében a kezelőszervek a vezető felé néznek, és a legfontosabb információk közvetlenül a vezető előtt jelennek meg.



Ne vegye le a szemét az útról: az új, 210 cm²-es head-up display* a szélvédőn jeleníti meg a lényeges információkat.

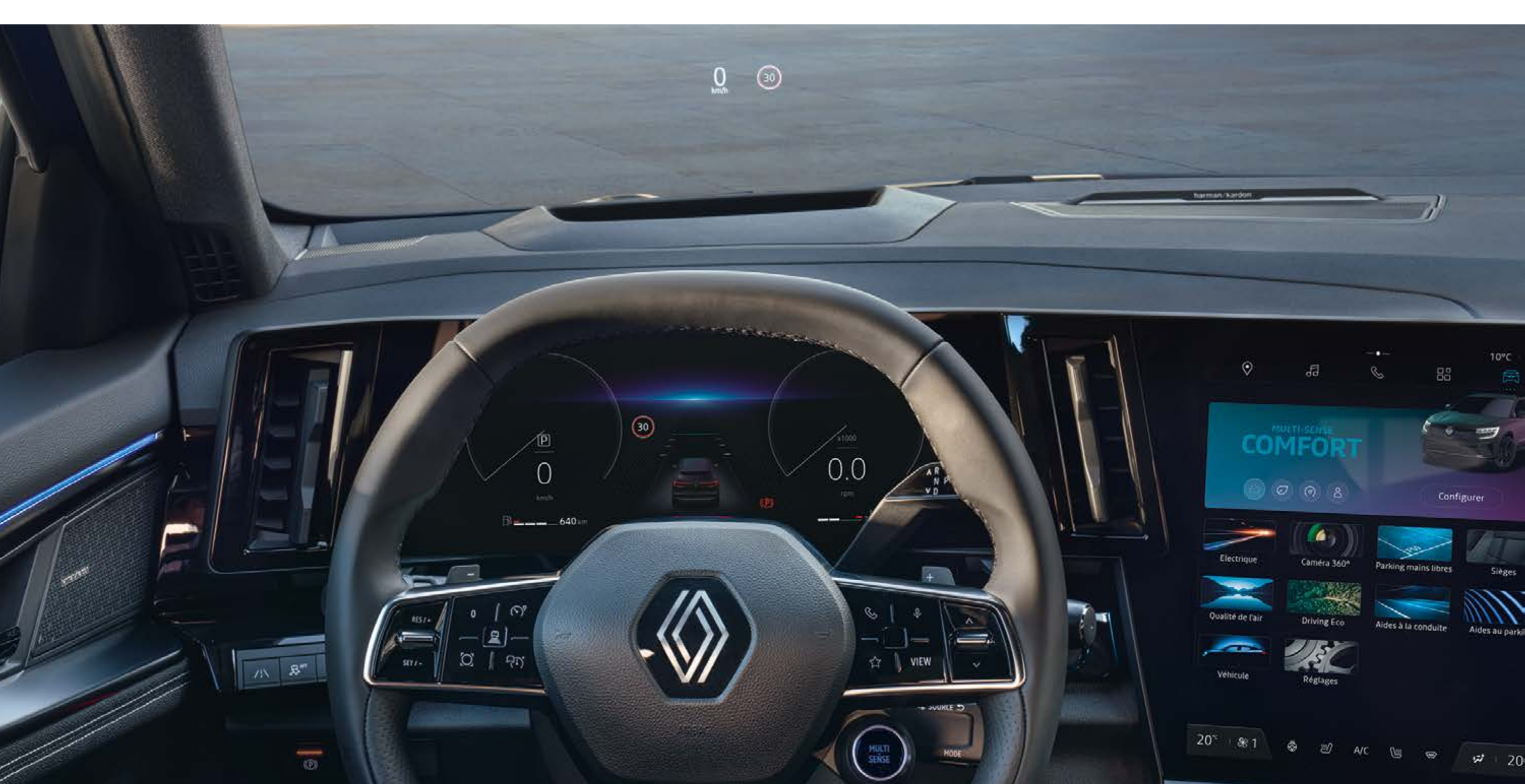

a sebesség, a vezetéstartogató rendszerek és a navigáció információit a head-up display-en láthatja

A motor hangzása és reakciója, a kormányzás határozottsága, a hangulatvilágítás és a digitális műszeregység konfigurációja... A multi-sense lehetővé teszi, hogy személyre szabja járművét az elérhető akár 4 különböző vezetési üzemmód* révén az egyedülálló vezetési élmény érdekében.



sport üzemmód:
még kiválóbb vezetési élmény



eco üzemmód:
optimalizált fogyasztás

* a verziótól vagy a motortól függően.

Harman Kardon* prémium hangrendszer

Élvezze a magával ragadó hangzás élményét az új és exkluzív Harman Kardon* audio rendszerrel, amely az utastérben elhelyezett 12 hangszórón keresztül 485 W összteljesítményre képes.



A műszerfal két oldalán 2 magassugárzó, 2 mélysugárzó az első és 2 a hátsó ajtópanelekbe építve, 2 háttérsugárzó, 1 elülső központi egység, 2 magassugárzó és 1 mélynyomó a csomagterben.

* verziótól függően.

[konfiguráció és rendelés →](#)

openR link multimédia rendszer beépített Google-szolgáltatásokkal

Az openR link multimédia rendszer és a 774 cm²⁽¹⁾ -es intuitív kezelőfelület a My Renault online szolgáltatás és a Google-szolgáltatások legjavát tartalmazza⁽¹⁾⁽²⁾.



Amazon Music, EasyPark, Radioplayer stb. Akár 35 exkluzív alkalmazás is elérhető a Google Play áruházon keresztül.



amazon music

Vegye kezébe az irányítást a zenehallgatás és a szórakozás felett a fedélzeten az Amazon Prime előfizetés részét képező **Amazon Music** alkalmazás segítségével.

easypark

Tervezze meg parkolását, és foglalja le parkolóhelyét **Easy Park** alkalmazás segítségével. Európa-szerte több millió parkolóhely közül választhat. Adja meg az úti célját, vagy navigáljon a térkép segítségével.

L'ÉQUIPE

A **L'Équipe for Renault** alkalmazás segítségével a legfrissebb sporthírekről értesülhet az autójában.

Sybel

A **Sybel** egy egyedülálló platform, ahol megtalálhatja a kedvenc podcastjait, és exkluzív eredeti alkotásokat, hangoskönyveket, új dokumentumfilmeket és még sok mást fedezhet fel.

R

A **Radioplayer** segítségével bármikor, élőben elérheti kedvenc rádióállomásait Franciaországban és külföldön egyaránt.

V

A **Vivaldi** egy hatékony, gyors és adatvédelmet tisztelőben tartó böngésző az autójában.

„Hey Google” – beszéljen a Google Asszisztenshez, és kérje meg az útvonal tervezésére, a vezetési mód megváltoztatására vagy a hőmérséklet beállítására. A hangvezérlés⁽²⁾ rendelkezésére áll.



**Útlezárás, új egyirányú utca, ideiglenes forgalomelterelés...
A Google Térkép navigációs rendszer⁽²⁾ biztosítja a pontos vezetést még hálózathelyettesítés esetén is.**



(1) verziótól és országtól függően.

(2) A My Renault, a Google Térkép és a Google Asszisztens szolgáltatások a gépjármű átvételétől számított 5 évig ingyenesen vehetők igénybe. A Google Asszisztens magyar nyelven nem elérhető.

konfiguráció és rendelés →

kényelem és moduláris elrendezés

A kategória legnagyobb lábterével kitűnő hátsó kényelmet biztosít. A hátsó ülésor 16 cm⁽¹⁾-en csúsztatható, ezáltal növelhető a csomagter.



Élvezze az akár 575 dm³⁽²⁾-es csomagteret, amely a hátsó ülések ledöntésével eléri az 1525 dm³⁽²⁾ -t.

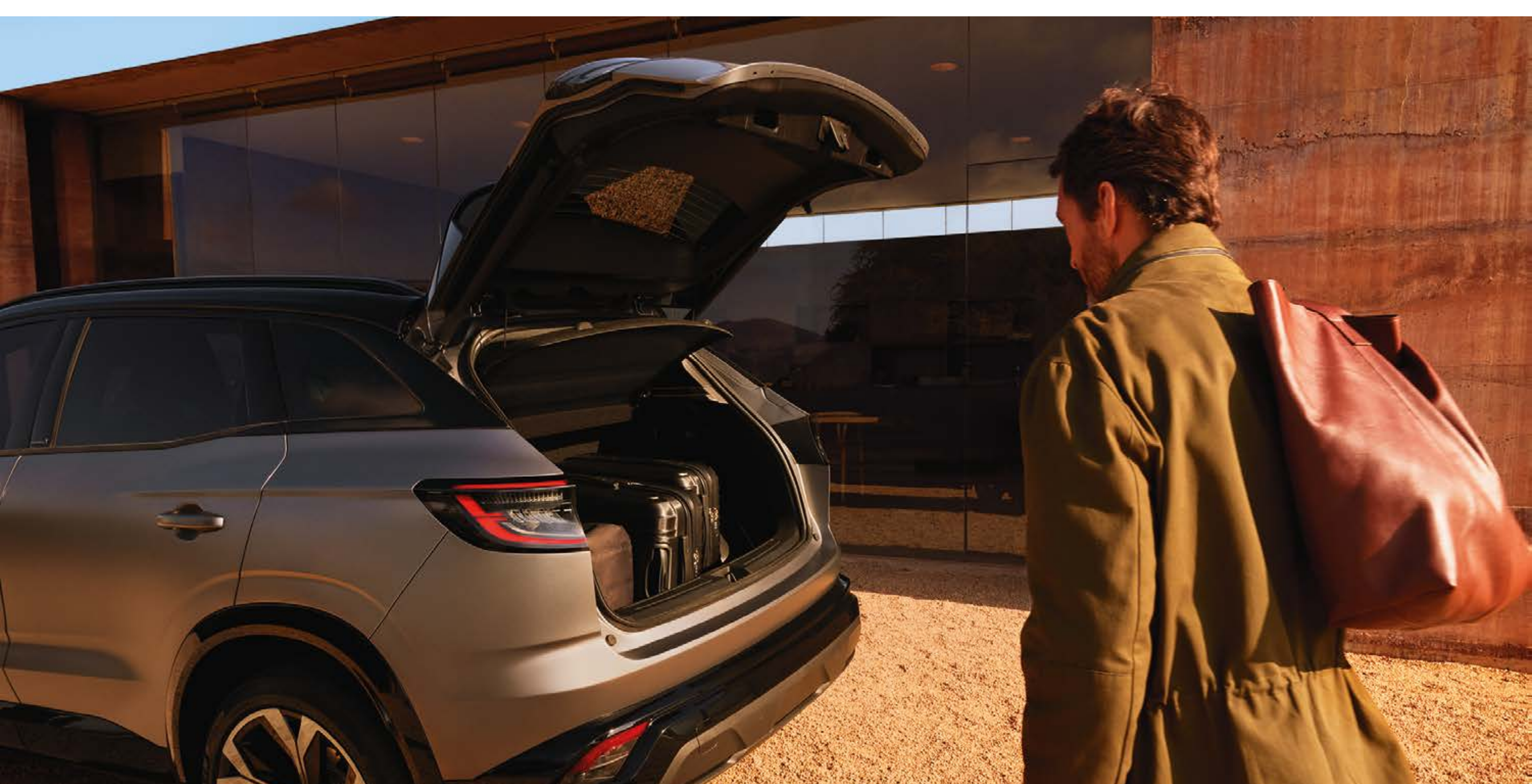

helyezze a lábát a hátsó lökhárító alá, így a csomagter az elektromos mozgatású csomagterajtónak köszönhetően automatikusan kinyílik.

Az ergonomikus és csúsztatható kartámasz lehetővé teszi a nagyméretű 12"-os openR központi kijelző kényelmes kezelését.

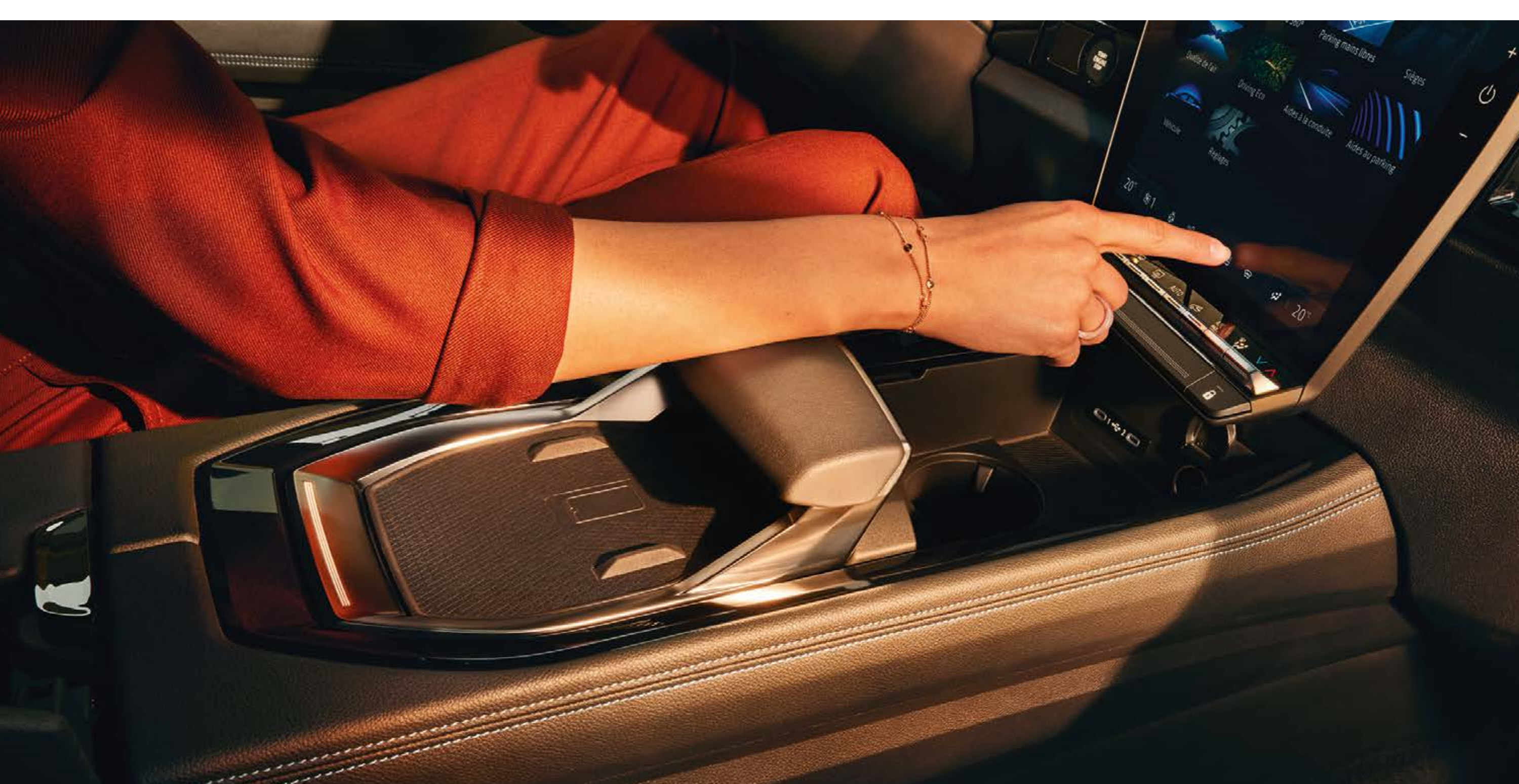

csúsztatható kartámasz és indukciós okostelefon töltő

(1) a verziótól függően.
(2) VDA szabvány szerint.

konfiguráció és rendelés →

06. továbbfejlesztett vezetéstámogató rendszerek

32 továbbfejlesztett vezetéstámogató rendszer

Az új Renault Austral E-Tech full hybrid 32 továbbfejlesztett és innovatív vezetéstámogató rendszert kínál.

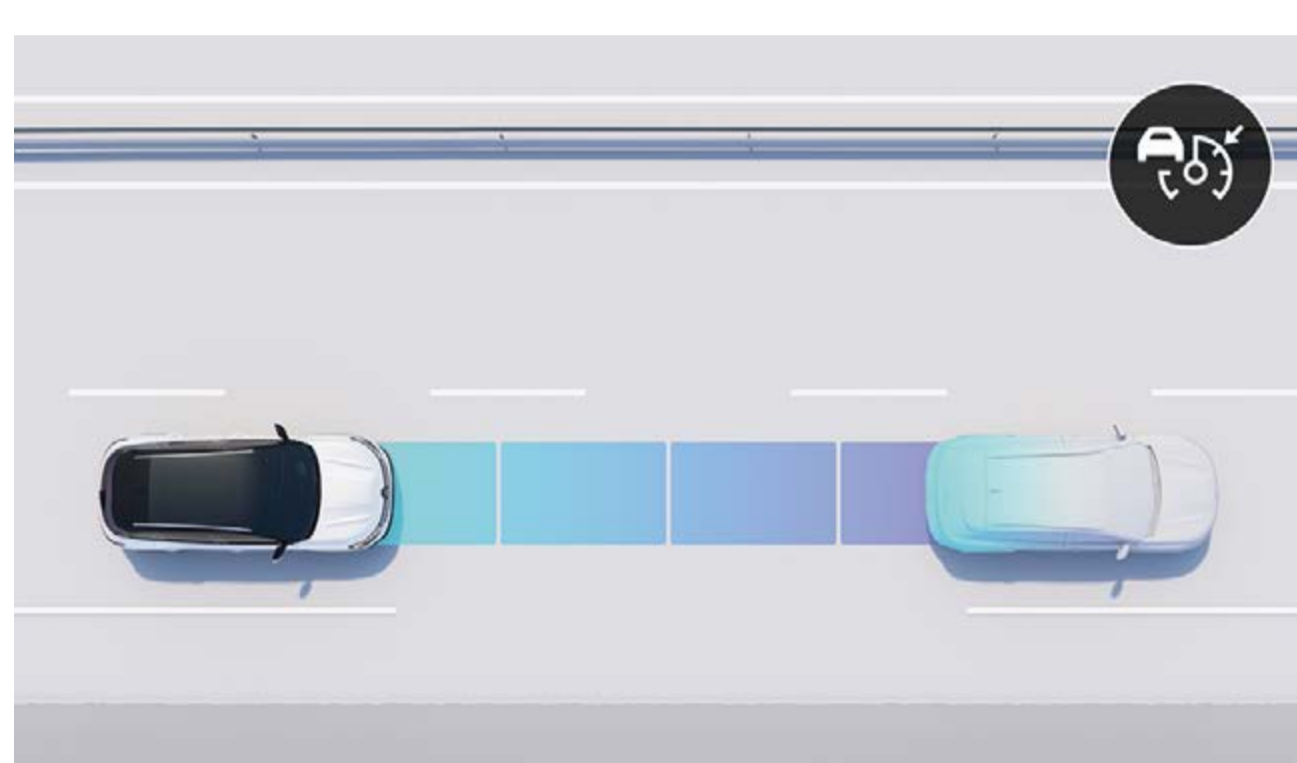

intelligens adaptív tempomat⁽¹⁾

Fenntartja a biztonságos távolságot az Ön járműve és az előtte haladó jármű között úgy, hogy túl rövid követési távolság esetén a fékeket működteti, majd pedig a gázpedált, amikor az út ismét szabadabbá válik. Elemzi a környezetet, hogy előre jelezve szabályozza a sebességet.

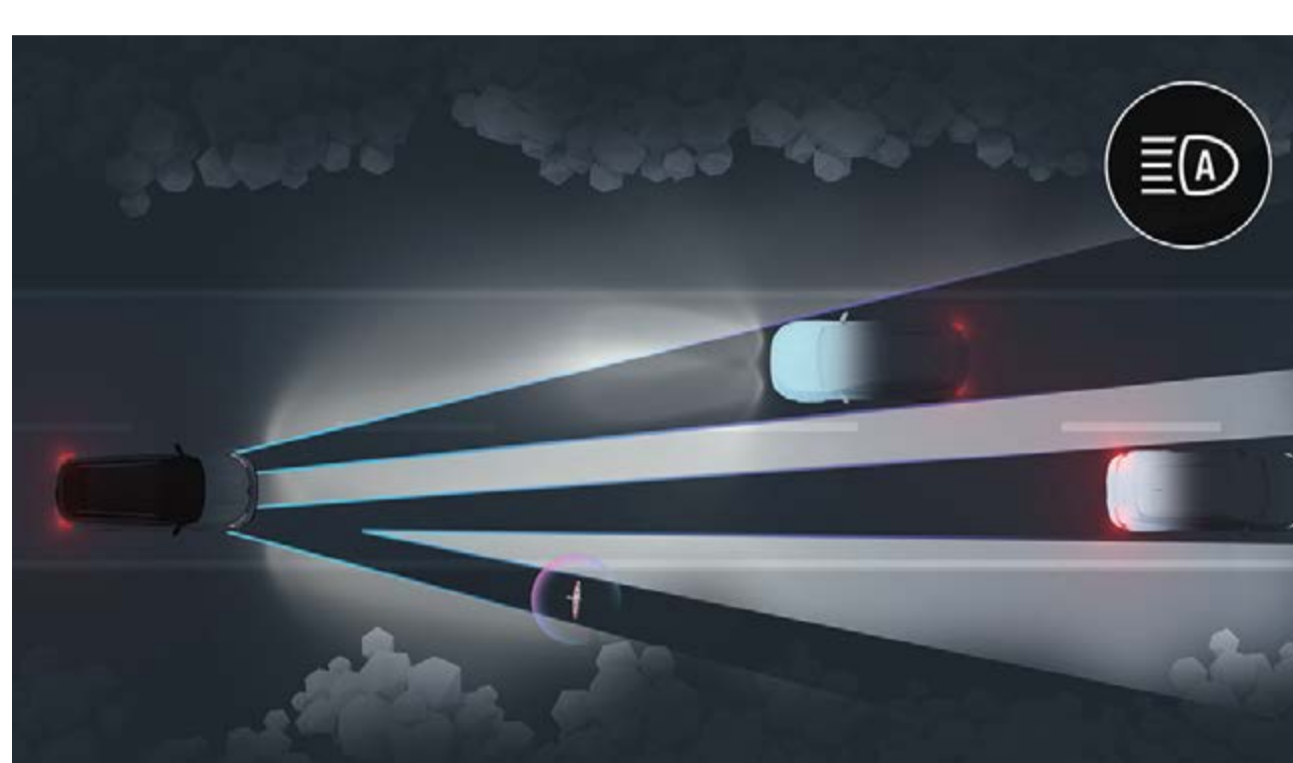

Matrix LED Vision fényszórók

A rendszer automatikusan a forgalmi és időjárási körülményekhez igazítja a fénysugár alakját, hogy elkerülje a vakítást és optimalizálja az éjszakai látást.



hátsó aktív vészfékező rendszer

A rendszer érzékeli az autó mögötti akadályokat, és veszély esetén automatikusan megállítja a járművet.

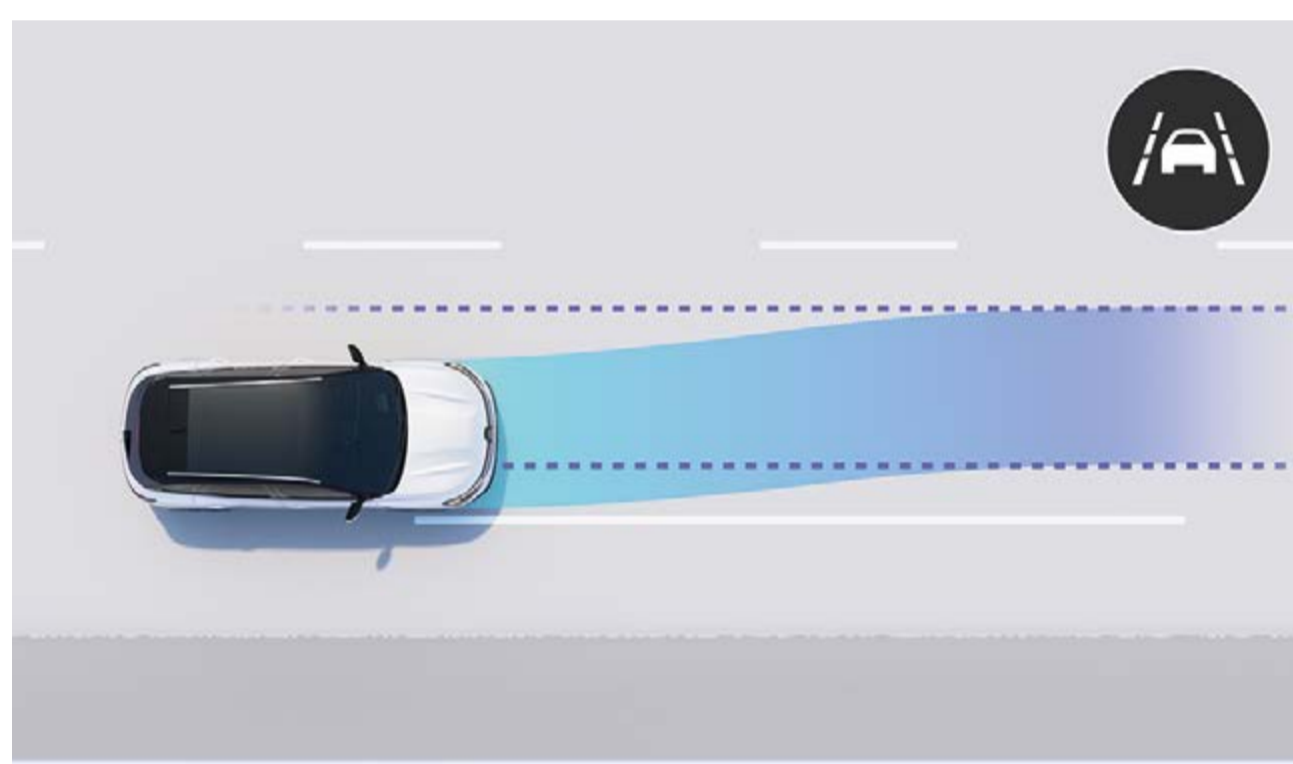

sávtartó rendszer

Ügyel arra, hogy az Új Austral ne hagyja el a sávját. A vezető figyelmetlensége esetén visszakormányozza az autót a sávjába.

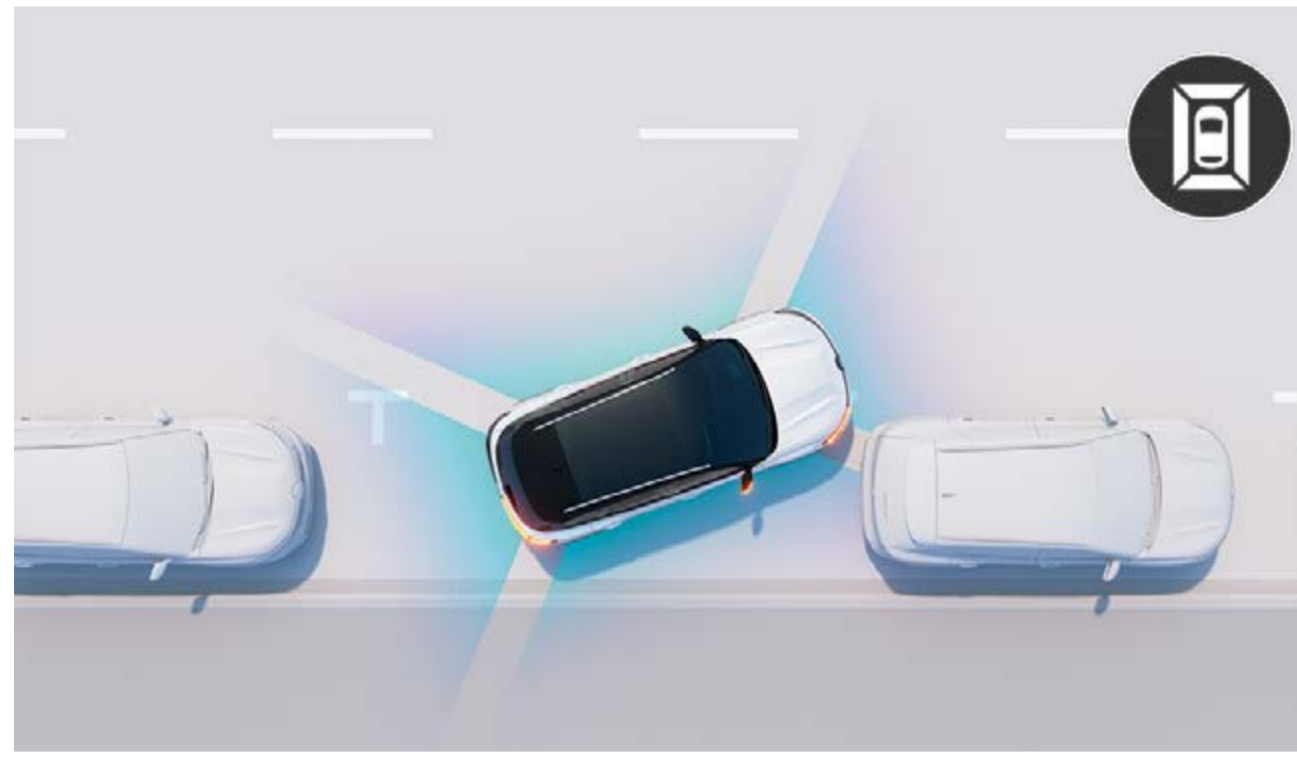

360°-os kamera 3D képpel

A négy kamera képei 360°-ban rekonstruálják a jármű közvetlen környezetét, ami jelentősen megkönnyíti a manőverezést.

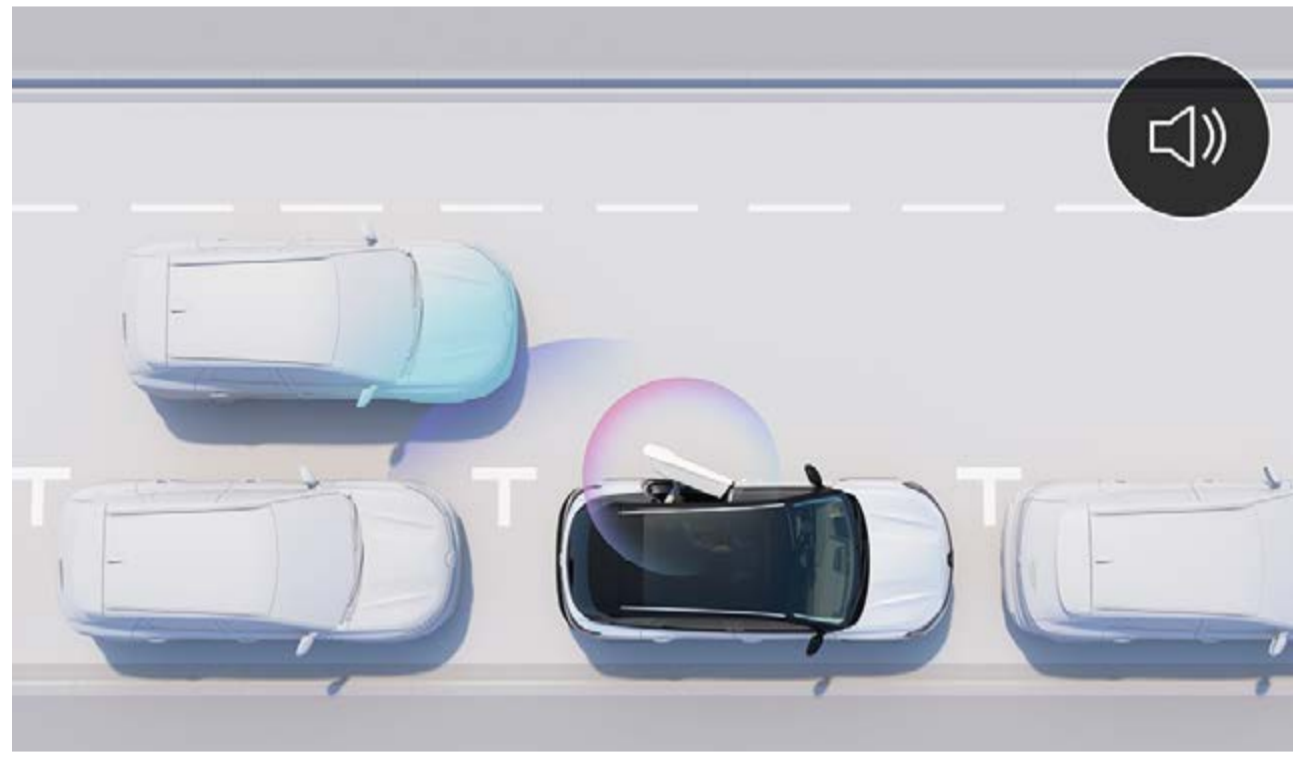

biztonságos kiszállást segítő rendszer

Ez a rendszer ideális városokban, segít megelőzni egy közeledő járművel (kerékpár, autó, teherautó) történő ütközést ajtónyitáskor.

vezetés

- Aktív Vezetési Asszisztens
- emelkedőn elindulást segítő rendszer
- 9,3"-os head-up display (210 cm²)
- követési távolságra figyelmeztető rendszer
- prediktív eco üzemmód⁽¹⁾
- prediktív hibrid vezetés⁽¹⁾⁽²⁾
- tempomat sebességkorlátozó funkcióval
- tempomat sebességszabályozó funkcióval
- intelligens adaptív tempomat⁽¹⁾

parkolás

- hátsó parkolóradarok
- első parkolóradarok
- oldalsó parkolóradarok
- 360°-os kamera 3D képpel
- tolatókamera
- félautomata parkolóasszisztens
- automata parkolóasszisztens⁽³⁾

biztonság

- sávtartó rendszer
- sávellenyelésre figyelmeztető rendszer
- sávváltás asszisztens
- holtterfigyelő rendszer
- aktív vészfékező rendszer keresztveződésfigyelő funkcióval
- hátsó aktív vészfékező rendszer
- aktív vészfékező rendszer gyalogos- és kerékpáros érzékelővel
- tolatóradar hátsó keresztirányú forgalomfigyeléssel
- vészhelyzeti sávtartó rendszer (E-LKA)
- sebességkorlátozó táblákat felismerő rendszer
- aktív sebességkorlátozó táblákat felismerő és sebességtúllépésre figyelmeztető rendszer⁽¹⁾
- biztonságos kiszállást segítő rendszer
- fáradtságérzékelő rendszer

világítás

- Matrix LED Vision
- automata távolsági fényszóróvezérlés
- LED Adaptive Vision fényszórók (integrált ködfényszóró üzemmóddal)

(1) 5 évig az autó átvételétől számítva

(2) hamarosan

(3) hamarosan az E-Tech full hybrid motorral.

konfiguráció és rendelés →

07. testreszabás

színek



jégfehér⁽¹⁾ (af)



lángvörös⁽²⁾ (mf)



gyöngyházfehér⁽²⁾ (gyf)



fekete gyémánt (mf)



ferrit kék (mf)



palaszürke (mf)



matt palaszürke (m)⁽³⁾

gyf: gyöngyház fényezés;
m: matt fényezés;
af: alap fényezés;
mf: metál fényezés.

- (1) az esprit Alpine és az iconic verzió nem rendelhető jégfehér fényezéssel és jégfehér + fekete gyémánt tetővel.
- (2) az equilibre verzió esetén nem elérhető.
- (3) esprit Alpine verzió esetén érhető el. A fotók nem minősülnek szerződéses kööttségnek.

konfiguráció és rendelés →

07. testreszabás

belső tér



equilibre

- 17"-os Maha könnyűfém keréktárcsák
- Arkamys® Auditorium hangrendszer 8 hangszóróval
- 9"-os openR link multimédia rendszer beépített rádióval navigáció nélkül



techno (equilibre +)

- LED Adaptive Vision fényszórók (integrált ködfényszóró üzemmóddal)
- 19"-os Komah könnyűfém keréktárcsák
- 16 cm-en csúsztatható hátsó ülésor



techno esprit Alpine (techno +)

- 20"-os Daytona könnyűfém keréktárcsák
- kéttónusú karosszéria fekete gyémánt tetővel
- 4Control advanced rendszer (csak E-tech full hybrid esetén)



iconic (techno +)

- 20"-os Effie könnyűfém keréktárcsák
- elektromos mozgató csomagterajtó
- 12"-os openR link multimédia rendszer a Google beépített navigációs csomagjával (Google Térkép és Google Asszisztens), amelyet 5 évig ingyenesen biztosítunk

A Google, a Google Asszisztens, a Google Play áruház és a Google Térkép a Google LLC védjegyei.

07. testreszabás

kárpitozás



sötét szövet
üléskárpit⁽¹⁾



fekete műbőr- és szürke
szövet üléskárpit⁽²⁾



fekete műbőr- és szürke
szövet üléskárpit arany
színű varrásokkal⁽³⁾



sötét Alcantara®
bőr betétes szövet
üléskárpit Alpine
kék varrásokkal⁽⁴⁾

(1) elérhető alapszereltségként az equilibre változathoz.

(2) elérhető alapszereltségként a techno változathoz.

(3) elérhető alapszereltségként az iconic változathoz.

(4) elérhető alapszereltségként a techno esprit Alpine változathoz.

felnik



17"-os Maha könnyűfém
keréktárcsák⁽¹⁾



19"-os Komah könnyűfém
keréktárcsák⁽²⁾



20"-os Effie könnyűfém
keréktárcsák⁽³⁾



20"-os Daytona
könnyűfém keréktárcsák⁽⁴⁾

(1) elérhető alapszereltségként az equilibre változathoz.

(2) elérhető alapszereltségként a techno változathoz.

(3) elérhető alapszereltségként az iconic változathoz.

(4) elérhető alapszereltségként a techno esprit Alpine változathoz.

konfiguráció és rendelés →

tartozékok



csomagok a testreszabott kialakításhoz

Testre szabhatja járműve külső díszítését négy színcsomag segítségével: karbon hatású, aranyszínű, világosszürke vagy matt palaszürke.



Renault nouveIR tetőcsomagtartó

A családjával vagy a barátaival utazik? A további csomagokat a Renault új, biztonságos és zárható nouveIR 380 literes, 480 literes vagy 630 literes tetőcsomagtartójában tárolhatja.



elektromosan behúzható vonóhorog

A 100%-ban elektromosan behúzható vonóhorog automatikusan kinyílik a csomagtartóban található gomb megnyomásával. Néhány másodperc alatt behúzható – így láthatatlanná válva védi a járműve dizájnját.



oldalfellépők

Emelje ki az új Renault Austral karakteres stílusát az oldalfellépőkkel, amelyek könnyebb hozzáférést biztosítanak a tető tartozékaihoz, valamint megvédik a karosszériát a kisebb ütésektől.



esprit Alpine textilszőnyegek

Válasszon a szőnyegek széles kínálatából, hogy megvédje járműve utasterét. Az esprit Alpine textilszőnyegeknek köszönhetően exkluzív jellegzetességgel erősítheti meg járműve határozottan sportos megjelenését.

[konfiguráció és rendelés →](#)

07. testreszabás

motorok

E-Tech full hybrid 200	TCe 160 AUT mild hybrid	TCe 140 mild hybrid
energiaellátás		
full hybrid + ólommentes benzin (E10)	ólommentes benzin (E10)	
max. teljesítmény kW EEC (lóerő) /melletti fordulatszám (ford./perc)		
96 kW mellett 4 500 ford./perc (csak belsőégésű motor)	116 kW / 5 250 – 5 500 ford./perc	103 kW / 4 500 – 5 750 ford./perc
max. nyomaték (Nm EEC) / mellett fordulat szám (ford./perc)		
205 Nm / 1750 ford./perc	270 Nm / 1800 – 3 750 ford./perc	260 Nm / 1750 – 3 500 ford./perc
akkumulátorok		
lithium-ion		
teljesítmény		
maximális sebesség (km/h)		
175		
0 – 100 km/h (s)		
8,4	9,7	10,7

méretetek

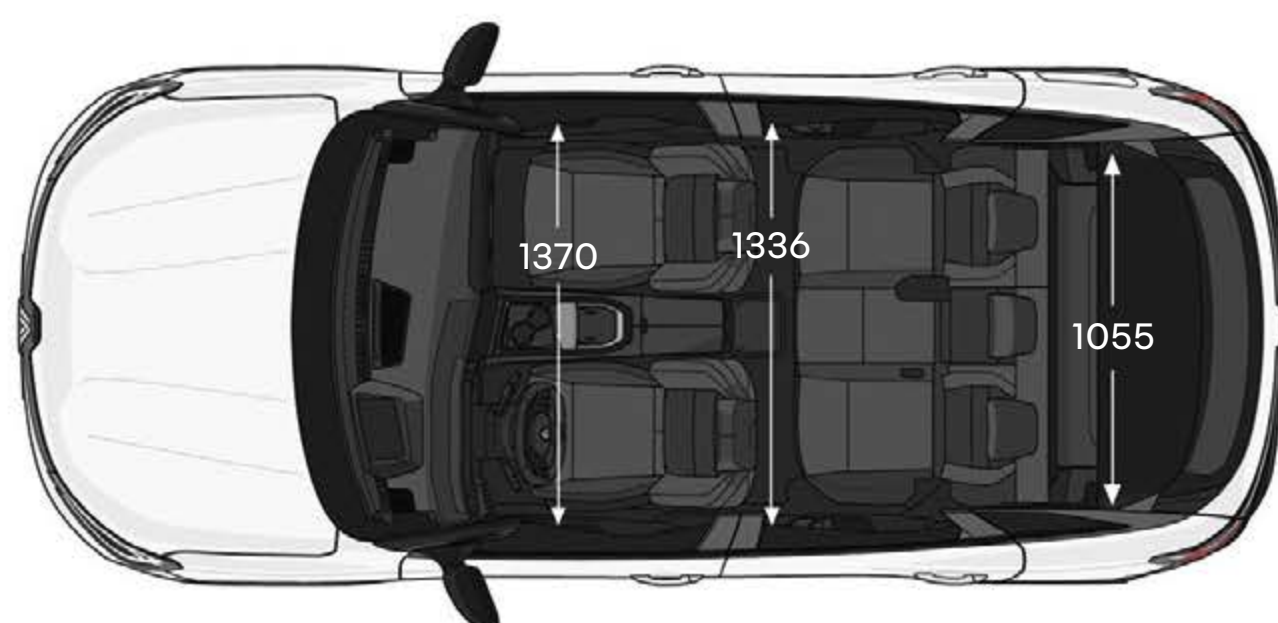
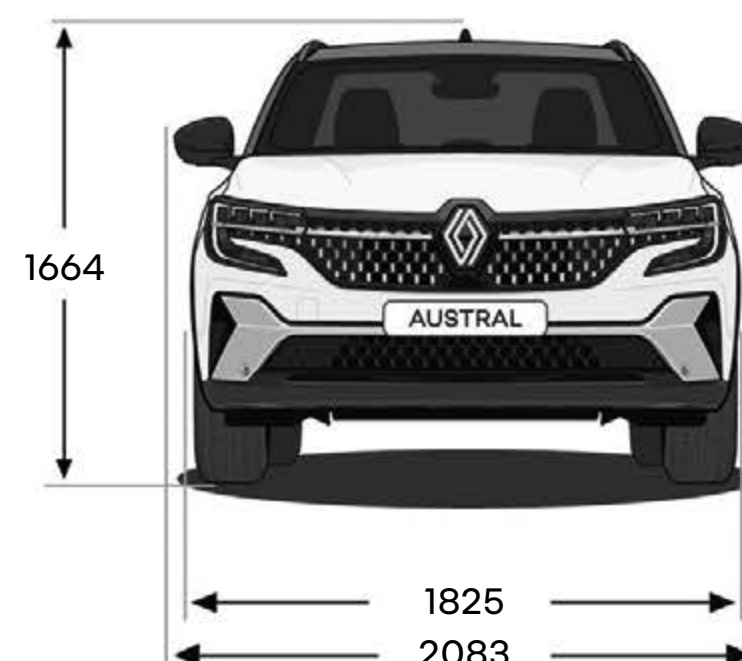
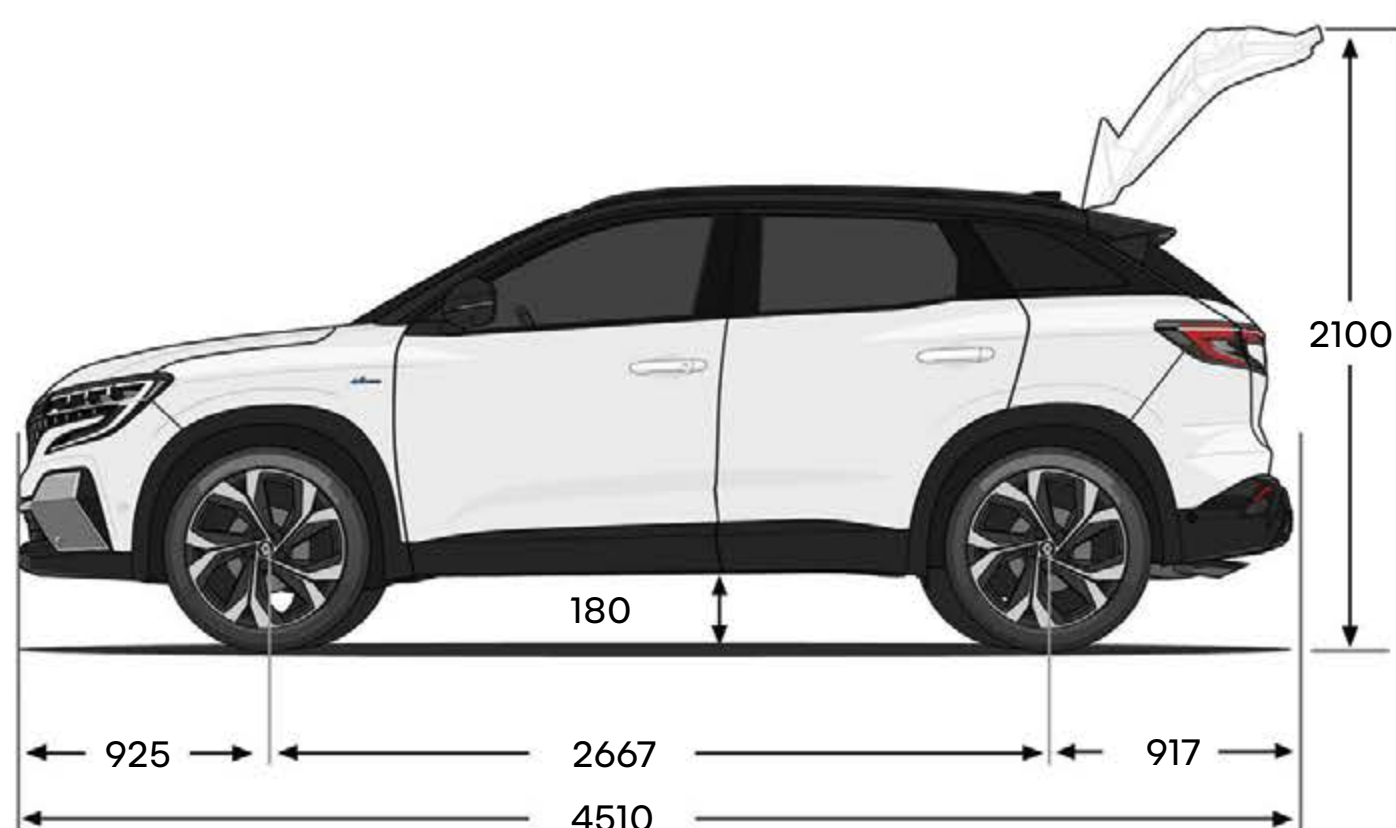

méretetek mm-ben.

csomagterület térfogata (dm ³ (vda))	mild hybrid	E-Tech full hybrid
rögzített hátsó ülésorral	500	430
16 cm-en csúsztható hátsó ülésorral	akár 575	akár 555
max. lehajtott hátsó ülésorral	1525	1455

konfiguráció és rendelés →

Renault care szolgáltatás

A megfelelő időben cserélje ki, amit szükséges. Az összekapcsolt és megelőző karbantartási funkciók lehetővé teszik az új Renault Austral E-Tech full hybrid egyszerű karbantartását. A My Renault alkalmazásnak köszönhetően pedig az árajánlatok, az online időpont-egyeztetés és még a karbantartási beavatkozások előzményei is elérhetők az Ön számára.

tudjon meg többet a Renault care szolgáltatásról



Minden óvintézkedést megtettünk annak érdekében, hogy a jelen kiadvány tartalma pontos és naprakész legyen a kiadás időpontjában. Ez a dokumentum gyártás előtti és prototípus modellek felhasználásával készült. A folyamatos termékfejlesztésre vonatkozó szabályzatával összhangban a Renault fenntartja a jogot, hogy az ismertett és bemutatott műszaki leírásokat, járműveket és tartozékokat bármikor módosítsa. A Renault a lehető legrövidebb időn belül tájékoztatja a márkaképviselőket ezekről a módosításokról. Az egyes verziók országonként eltérhetnek, illetve bizonyos (alap, opcionális vagy tartozékok) felszerelések nem mindenhol kaphatók. Kérjük, érdeklődjön a márkaképviselőtől a legfrissebb információkról. A nyomtatás technikai korlátai miatt, az ebben a kiadványban bemutatott színek némileg eltérhetnek a tényleges fényezés vagy belső kárpitozás színeitől. Minden jog fenntartva. A kiadvány egészének vagy egy részének bármilyen technikával történő sokszorosítása tilos a Renault előzetes írásbeli engedélye nélkül.

Publicis – fotók: C. Violet, F. Schlosser, S. Staub, © Renault Marketing 3D-Commerce, Pagécran – xxxxxxxxxxxx – 2022. december.
Renault s.a.s., a société par actions simplifiée (egyszerűsített francia részvénytársaság) saját tőke: 533 941 113,
székhely: 122-122 bis avenue du Général Leclerc – 92100 Boulogne-Billancourt cedex – R.C.S. Nanterre B 780 129 987/
Telefon: 0806 00 20 20.

A Renault ajánlásával



konfiguráció és rendelés →